

			Fecha	27/02/2020	PUERTA RÁPIDA 2CV MTRIX9	Dasa Electricidad y Electrónica Ind.	Esquema maniobra	IEC_tp1004	Hoja 1
			Resp.	Dasa					
			Probado						
Cambio	Fecha	Nombre	Original	Sustituido por	Sustituido por				Hoja 2

F1 FUSIBLE 0.5A PROTECCIÓN TRANSFORMADOR  
 F2 FUSIBLE 0.9A REARMABLE PROTECCIÓN ALIMENTACIÓN 24VAC  
 J2 MODO FUNCIONAMIENTO PLACA:  
 normal - CUADRO CON CONTACTORES  
 variador - CUADRO CON VARIADOR

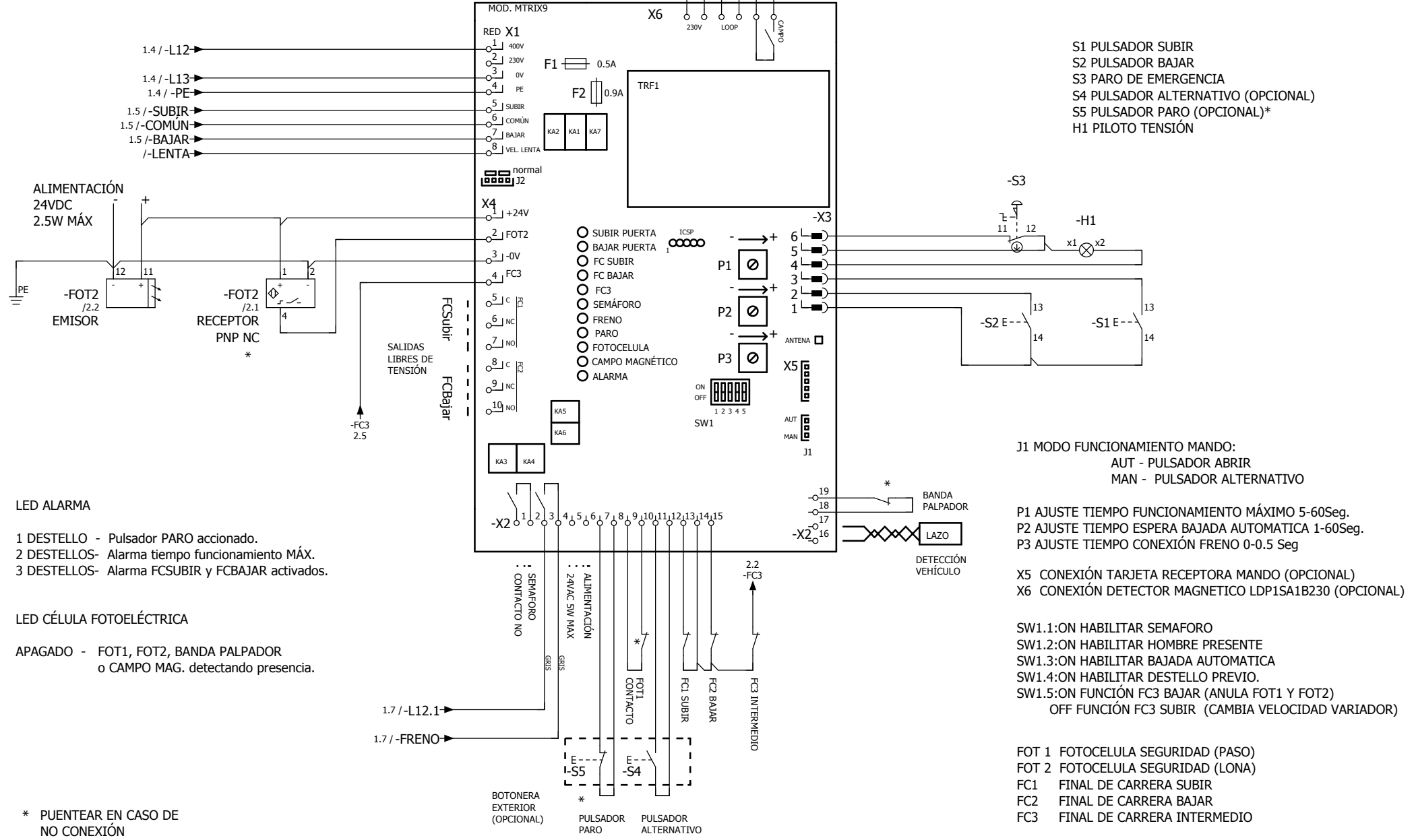

Fecha	21/05/2020	Dasa	Electricidad y Electrónica	Esquema maniobra	=		
Resp.	Dasa				+		
Probad		PUERTA RÁPIDA 2CV MTRIX9				IEC_tp1004	Hoja 2
Cambio	Fecha	Nombre	Original	Sustituido por	Sustituido por		Hoja 2