

			Fecha	21/05/2020	Puerta rápida 2CV Mtrix8	Dasa Electricidad y Electrónica Ind.	Esquema maniobra	IEC_tp1004	Hoja 1
			Resp.	Dasa					
Cambio	Fecha	Nombre	Original	Sustituido por	Sustituido por				

F1 FUSIBLE 0.5A PROTECCIÓN TRANSFORMADOR
 F2 FUSIBLE 0.9A REARMABLE PROTECCIÓN ALIMENTACIÓN 24VAC
 F3 FUSIBLE 0.2A REARMABLE PROTECCIÓN ALIMENTACIÓN 24VDC

J2 MODO FUNCIONAMIENTO PLACA:
 normal - CUADRO CON CONTACTORES
 variador - CUADRO CON VARIADOR

CONSULTAR
 MANUAL DE
 PROGRAMACIÓN

ALIMENTACIÓN
 24VDC
 2.5W MÁX

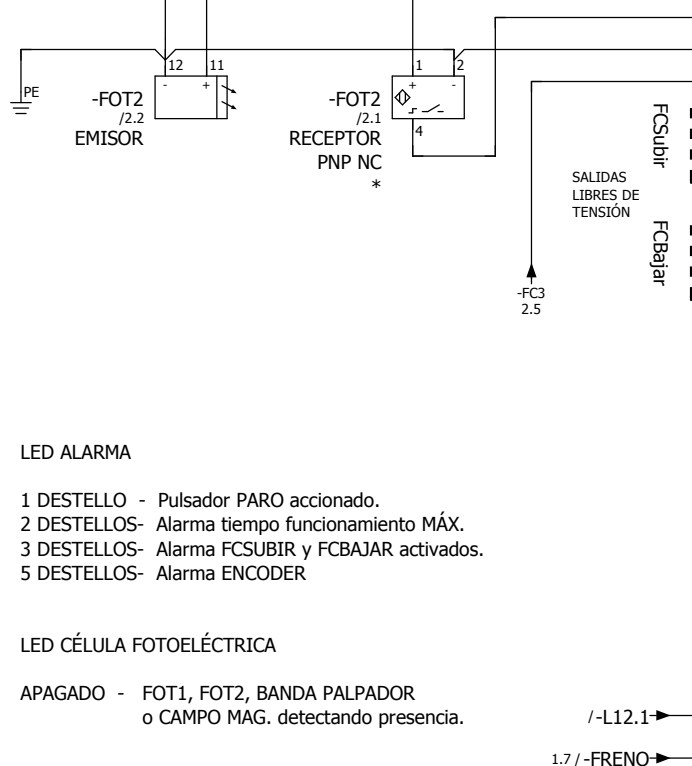

LED ALARMA

- 1 DESTELLO - Pulsador PARO accionado.
- 2 DESTELLOS- Alarma tiempo funcionamiento MÁX.
- 3 DESTELLOS- Alarma FCSUBIR y FCBAJAR activados.
- 5 DESTELLOS- Alarma ENCODER

LED CÉLULA FOTOELÉCTRICA

APAGADO - FOT1, FOT2, BANDA PALPADOR
 o CAMPO MAG. detectando presencia.

* PUENTEAR EN CASO DE
 NO CONEXIÓN

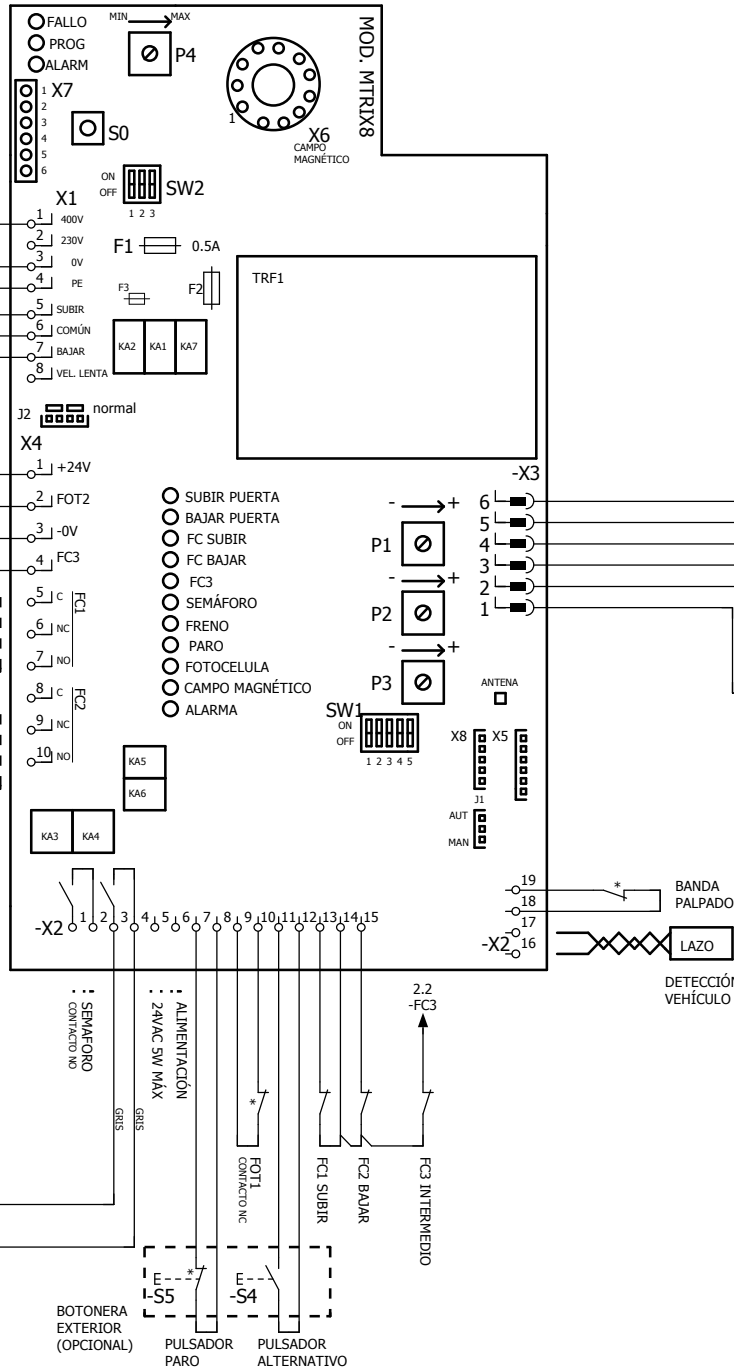

- S0 TECLA DE PROGRAMACIÓN ENCODER
- SW2.1:ON HABILITAR ENCODER
OFF DESHABILITAR ENCODER
- SW2.2:ON GIRO MOTOR DERECHA
OFF GIRO MOTOR IZQUIERDA
- SW2.3:ON SELECCIÓN ENCODER KOSTAL o EQUIVALENTE
OFF SELECCIÓN ENCODER GFA

- S1 PULSADOR SUBIR
- S2 PULSADOR BAJAR
- S3 PARO DE EMERGENCIA
- H1 PILOTO TENSIÓN

- J1 MODO FUNCIONAMIENTO MANDO:
AUT - PULSADOR ABRIR
MAN - PULSADOR ALTERNATIVO

- P1 AJUSTE TIEMPO FUNCIONAMIENTO MÁXIMO 5-60Seg.
- P2 AJUSTE TIEMPO ESPERA BAJADA AUTOMATICA 1-60Seg.
- P3 AJUSTE TIEMPO CONEXIÓN FRENO 0-0.5 Seg
- P4 AJUSTE FINO FCBAJAR ENCODER

- X5 CONEXIÓN TARJETA RECEPTORA MANDO (opcional)
- X6 CONEXIÓN DETECTOR MAGNETICO LDP15A1B230 (opcional)
- X7 CONEXIÓN ENCODER DIGITAL GFA/KOSTAL (opcional)
- X8 CONEXIÓN CARÁTULA PRINCIPAL TÁCTIL (opcional)

- SW1.1:ON HABILITAR SEMAFORO
- SW1.2:ON HABILITAR HOMBRE PRESENTE
- SW1.3:ON HABILITAR BAJADA AUTOMATICA
- SW1.4:ON HABILITAR DESTELLO PREVIO.
- SW1.5:ON FUNCIÓN FC3 BAJAR (ANULA FOT1 Y FOT2)
OFF FUNCIÓN FC3 SUBIR (CAMBIA VELOCIDAD VARIADOR)

- FOT 1 FOTOCELULA SEGURIDAD (PASO)
- FOT 2 FOTOCELULA SEGURIDAD (LONA)
- FC1 FINAL DE CARRERA SUBIR
- FC2 FINAL DE CARRERA BAJAR
- FC3 FINAL DE CARRERA INTERMEDIO

Fecha	21/05/2020	Dasa	Electricidad y Electrónica	Esquema maniobra	=		
Resp.	Dasa				+		
Probado		Puerta rápida 2CV Mtrix8				IEC_tp1004	Hoja 2
Cambio	Fecha	Nombre	Original	Sustituido por	Sustituido por		Hoja 2